

MANUAL DE INSTALACIÓN

THE LAB SPORT SHIFTER

<i>Montaje en paleta:</i>	2
<i>Montaje del actuador:</i>	3
<i>Montaje de Batería:</i>	5
<i>Montaje de cableado:</i>	6
<i>Notas y consejos prácticos:</i>	8
<i>Marcha en punto neutral:</i>	8
<i>Batería:</i>	8
<i>Cambios ineficientes:</i>	8
<i>Uso en caso de lluvia:</i>	8
<i>Configuración de valores a través de APP:</i>	8
<i>Diagrama de cableado:</i>	9

The Lab Motorsport
Via Donatello 12/A
MONZA (MB)
ITALY
+39 3484682833
info@thelab-europe.com

Montaje en paleta:

El kit de paletas se suministra ya montado, será suficiente para instalarlo entre el volante y el buje utilizando los orificios existentes o, si es necesario, perforando la placa de carbono de una manera adecuada.

Es posible distanciar las palas del volante insertando entre la pala y la bisagra de los espesores y utilizando tornillos más largos (estándar TBEI M4x14).

Es extremadamente importante fijar el cableado a la columna o al cubo del volante con dos abrazaderas de plástico o cinta adhesiva para permitir la extensión de la parte espiral solamente.



Montage del actuador:

- 1) Fije la placa de soporte incluida en el kit al tubo en el lado derecho del tanque utilizando los soportes suministrados;

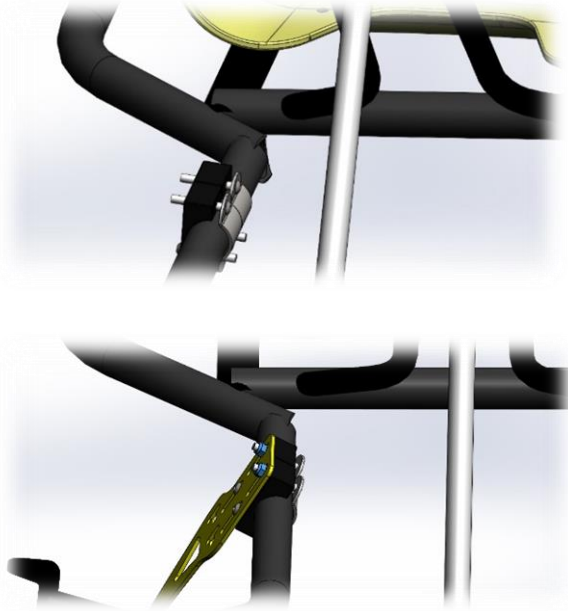

- 2) Si es necesario, se puede girar el actuador para mantenerlo paralelo al eje trasero utilizando los orificios de la placa;
- 3) Es extremadamente importante para comprobar la alineación del actuador en todas las direcciones:

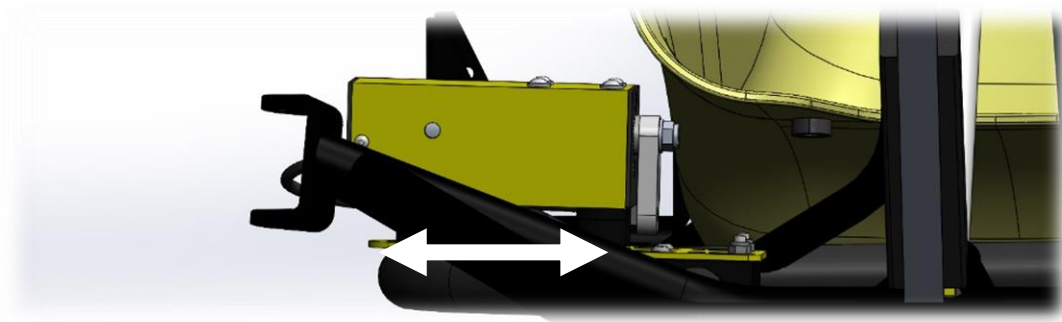
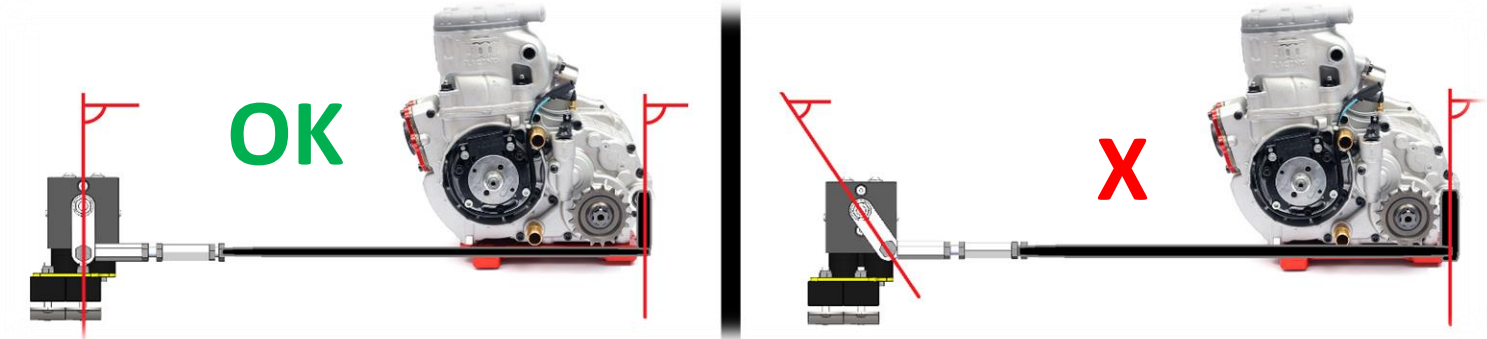

- 4) Alargar la barra de acoplamiento utilizando el kit de extensión incluido en el kit;

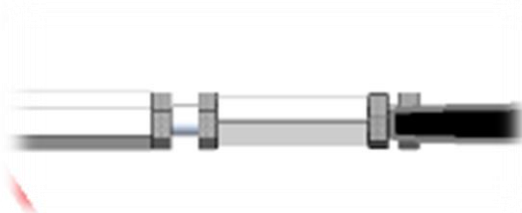

- 5) Fije la varilla al brazo del engranaje con el tornillo hexagonal M8x20.

Montaje de Batería:

- 1) Coloque la tira adhesiva de esponja en el soporte frontal y fije el soporte de la batería con dos abrazaderas de plástico;



- 2) Coloque la batería en la carcasa y ciérrela con la cinta roja suministrada.



Montaje de cableado:

CONSULTE EL DIAGRAMA ELÉCTRICO ADJUNTO. TODOS LOS CONECTORES SON PLU&PLAY, NO ES POSIBLE REVERTIRLOS. **ES POSIBLE CORTAR TODOS LOS CABLES QUE EL FINAL DEL MONTAJE NO SE HAN UTILIZADO PARA ALIGERAR EL CABLEADO.**

- 1) Coloque la unidad de control en la tubería de agua alta cerca del asiento o en el asiento utilizando el soporte integrado;



- 2) Organice el cableado uniformemente llevando los conectores a los puntos apropiados del marco;

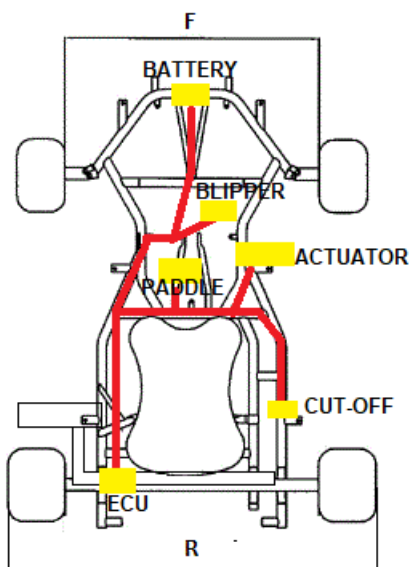

- 3) Es posible cortar y luego aislar con cinta eléctrica las partes del cable no utilizadas para el kart haciendo referencia a los detalles en el diagrama eléctrico adjunto (REALIZAR ESTA OPERACIÓN SIN FUENTE DE ALIMENTACIÓN!);

- 4) Conecte el cable "Cut-off C" (color blanco con conector cilíndrico macho) al conector presente en la bobina, y el cable "cut-off NO" (color verde con anillo) a la masa del motor.

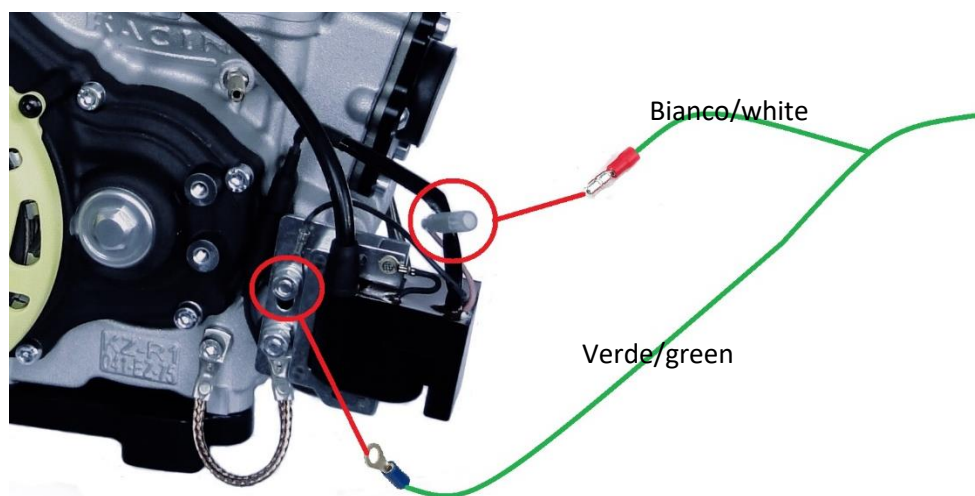

Notas y consejos prácticos:

Marcha en punto neutral:

Para introducir la marcha neutral es necesario ir en primera marcha y luego mantener pulsada la pala izquierda durante un segundo y soltarla. El actuador imprimirá un pulso más débil de intensidad ajustable (ver manual APP para el ajuste);

Batería:

La batería siempre debe cargarse antes de un día en la pista y debe desconectarse cada final del día. Si la batería se deja adherida durante varios días sufrirá daños irreparables y deberá ser sustituida fuera de garantía (El control se realiza con la verificación del voltaje de las celdas).

Cambios ineficientes:

Si experimenta un rendimiento inferior al esperado o un cambio incorrecto, o si ha cambiado de marcha, debe verificar la alineación del actuador y el brazo, y verificar que la varilla de cambio no toque el tubo de agua o el asiento durante el movimiento. Las referencias deben ser fluidas y nada debe entrar en contacto para garantizar un rendimiento óptimo.

Uso en caso de lluvia:

En caso de uso en presencia de lluvia CERRAR LOS ORIFICIOS DE VENTILACIÓN DEL ACTUADOR CON CINTA ADHESIVA. El agua puede provocar un cortocircuito en el motor interno. Todos los componentes restantes cuentan con protección IP67 y no están sujetos a riesgos.

Configuración de valores a través de APP:

Todas las indicaciones y explicaciones sobre la configuración de los parámetros del cambio se describen en la guía de la APP "the lab motorsport". La aplicación solo está disponible para dispositivos Android.

Diagrama de cableado:

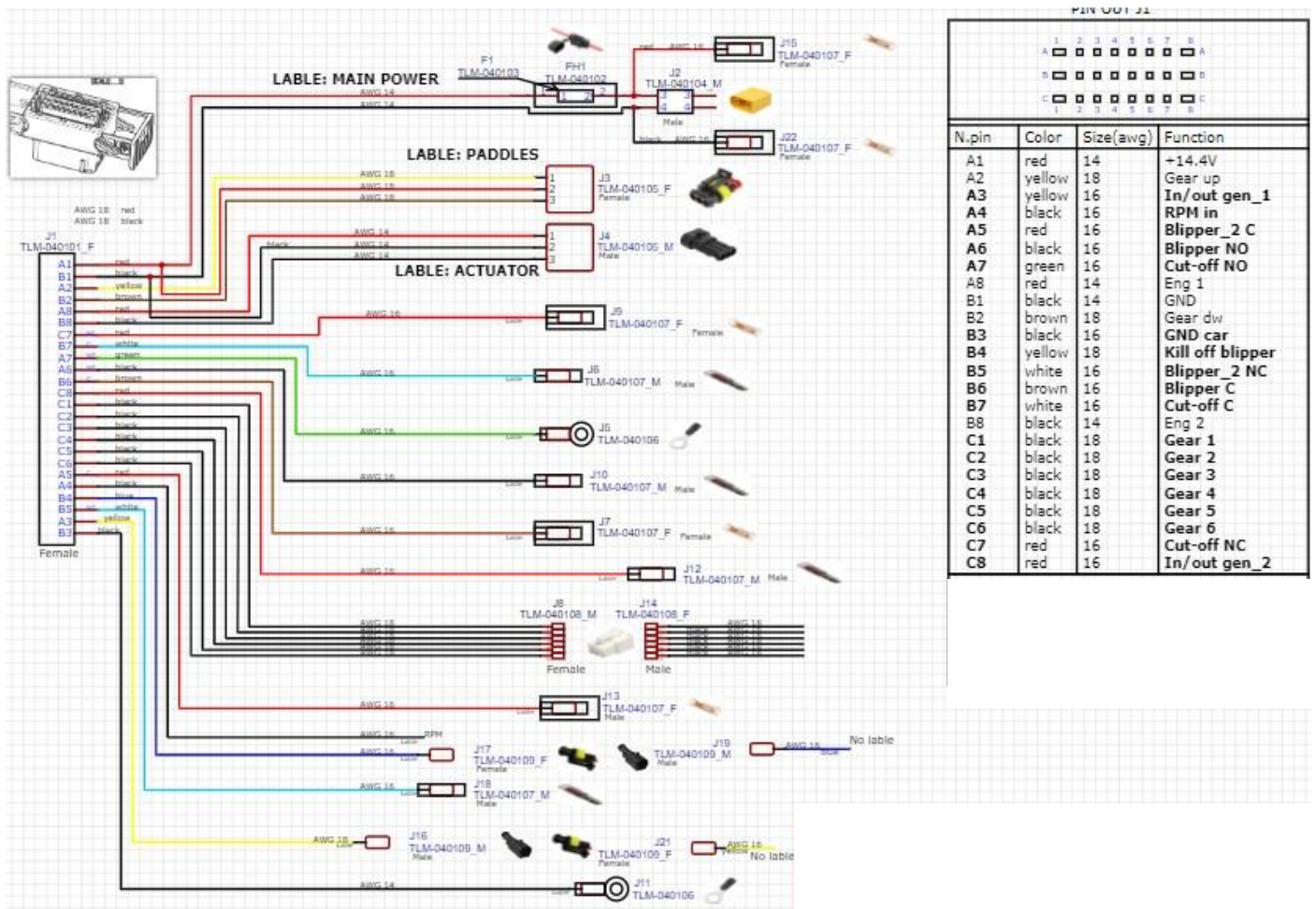

ATENCIÓN:

The lab motorsport no se hace responsable de ningún uso indebido o montaje incorrecto del producto. Se recomienda el montaje solo a talleres especializados.